

**fit interiors**

**DESIGN AROUND PEOPLE.**

The Tratto Line,  
designed by Giugiaro Design

# The New Signature

Taut lines. Integrated light. A system that defines the space.

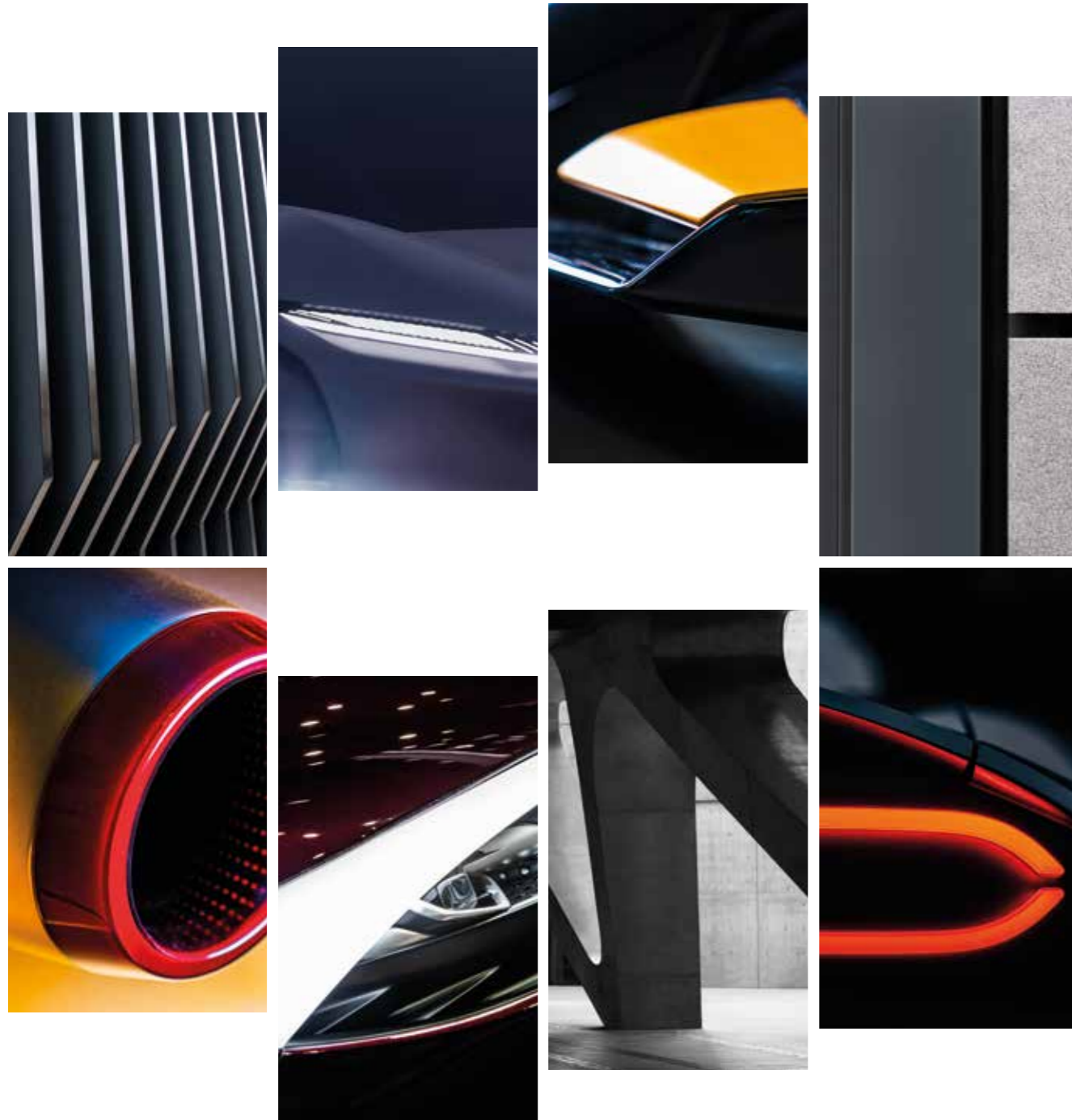

Linee tese. Luce integrata. Un sistema che definisce lo spazio.

# Driven by Design

An automotive language for locker rooms and reception areas.

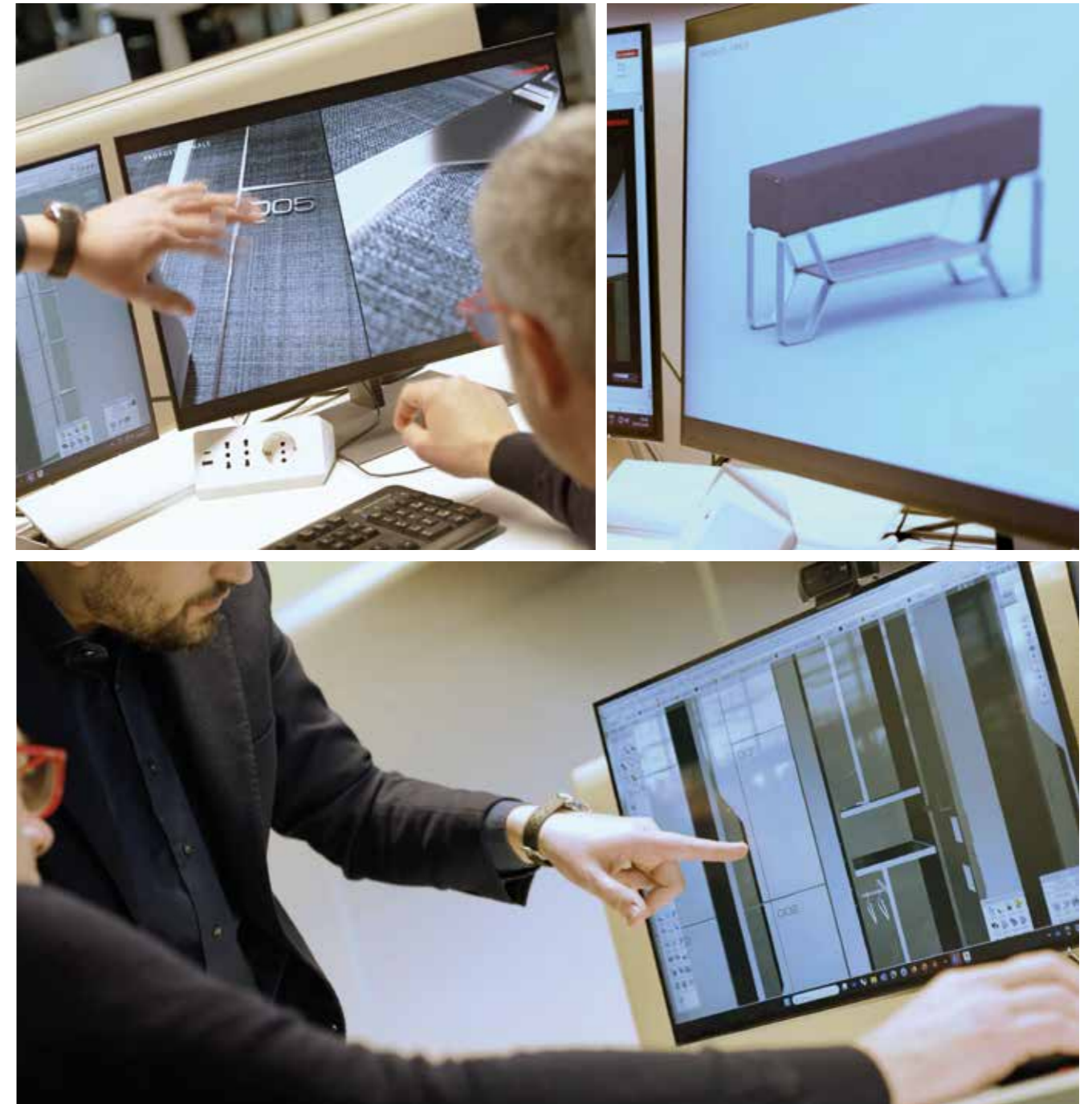

Un linguaggio automotive per spogliatoi e aree reception.

## TRATTO LOCKERS & BENCHES

### Material, rhythm, identity

Tratto is the new Fit Interiors line for changing rooms, developed in collaboration with Giugiaro Design. Its language is clearly automotive: taut forms, precision detailing and recognisable features. The aim is to combine visual identity with everyday use, bringing quality and character to a space that is often treated as purely functional. The changing room is a key part of the journey. This is where people arrive, get ready, and return after training. If quality drops at this stage, the experience loses continuity. When this space is designed with care, it becomes part of the overall experience and increases the perceived value. Tratto lockers are designed as a frame-based system. Metal frames outline the door and define its character, with rose-gold or black finishes. The frames border MFC panels in different finishes and colours, creating one- or two-tone compositions. Three-dimensional numbering is integrated into the

design and works with the frame as a contrasting, recognisable feature. The most iconic detail is the handle: a sculpted line with integrated LED lighting that brings technology directly onto the door. It is a rare solution, where light is not just an ambient effect but a part of the product and helps define the identity of the overall composition. The Tratto bench follows the same language with an essential design. It features an upholstered eco-leather seat and a continuous metal base. The base is conceived as a single line that flows without interruption, reinforcing the sense of continuity across the project. This is where Fit Interiors' expertise comes through: turning a design vision into a contract solution that is concrete, robust and repeatable. It requires managing complexity, controlling finishes and integrating technical elements, with industrial reliability and attention to detail.



### Materia, ritmo, identità

Tratto è la nuova linea Fit Interiors per gli spogliatoi, sviluppata in collaborazione con Giugiaro Design. Il linguaggio è chiaramente automotive: forme tese, dettagli di precisione e segni riconoscibili. L'obiettivo è unire identità visiva e uso quotidiano, portando qualità e carattere in uno spazio spesso trattato come puramente funzionale. Lo spogliatoio è una tappa fondamentale del percorso. È qui che si arriva, ci si prepara e si torna dopo l'allenamento. Se proprio in questa fase la qualità cala, l'esperienza perde continuità. Quando invece lo spazio è progettato con cura, diventa parte dell'esperienza complessiva e ne aumenta il valore percepito. Gli armadi Tratto sono progettati come un sistema di frame. I telai metallici disegnano l'anta e ne definiscono il carattere, con finiture oro rosa o nero. I frame incorniciano pannelli in MFC in finiture e colori diversi, creando composizioni a uno o due toni. La numerazione tridimensionale

è integrata nel disegno e lavora con il frame come elemento di contrasto e riconoscibilità. Il dettaglio più iconico è la maniglia: una linea scolpita con luce LED integrata che porta la tecnologia direttamente sull'anta. Una soluzione rara, perché la luce non è solo un effetto d'ambiente: diventa parte del prodotto e contribuisce a definire l'identità della composizione. La panca Tratto riprende lo stesso linguaggio con un disegno essenziale. Ha una seduta imbottita rivestita in ecopelle e una base metallica continua, pensata che un unico tratto che scorre senza interruzioni, rafforzando la sensazione di continuità dell'intero progetto. Qui emerge l'expertise di Fit Interiors: trasformare una visione di stile in una soluzione contract concreta, robusta e replicabile. Un lavoro che richiede gestione della complessità, controllo delle finiture e integrazione tecnica, con affidabilità industriale e cura del dettaglio.



TRATTO LOCKERS & BENCHES



## TRATTO RECEPTION DESK



### Where the experience begins

The reception is the first point of contact with a space. It is where identity and function need to align. In continuity with the Tratto line, the Tratto reception desk is conceived as a design object even before it becomes an operational element. Its language is consistent with the project and with its automotive inspiration. The silhouette is long and flowing, with generous radii and slender proportions that recall classic automotive references. The micro-

perforated metal front, articulated by vertical uprights, reinterprets the automotive grilles as a graphic, tactile feature. This detail adds rhythm and character to the composition.

The curved wooden top forms a continuous, enveloping band. It is a premium piece of craftsmanship that balances the metal component, adds warmth and reinforces the perception of quality. The result is refined and elegant, fully consistent with the tone of the entire line.

### Dove l'esperienza ha inizio

La reception è il primo punto di contatto con lo spazio: il luogo in cui identità e funzione devono coincidere. In continuità con la linea Tratto, anche il desk Tratto è concepito come un oggetto di design prima ancora che come elemento operativo, coerente con il progetto e con la sua ispirazione automotive. La silhouette è lunga e filante, con raggi ampi e proporzioni snelle che richiamano un immaginario automobilistico classico. Il fronte in metallo microforato, scandito da

montanti verticali, rilegge la griglia automotive come segno grafico e materico, aggiungendo ritmo e carattere alla composizione. Il top in legno curvato disegna una fascia continua e avvolgente. È una lavorazione di pregio che bilancia la componente metallica, aggiunge calore e rafforza la percezione di qualità. Il risultato è raffinato ed elegante, pienamente coerente con il tono dell'intera linea.

# Technical specifications / Caratteristiche tecniche

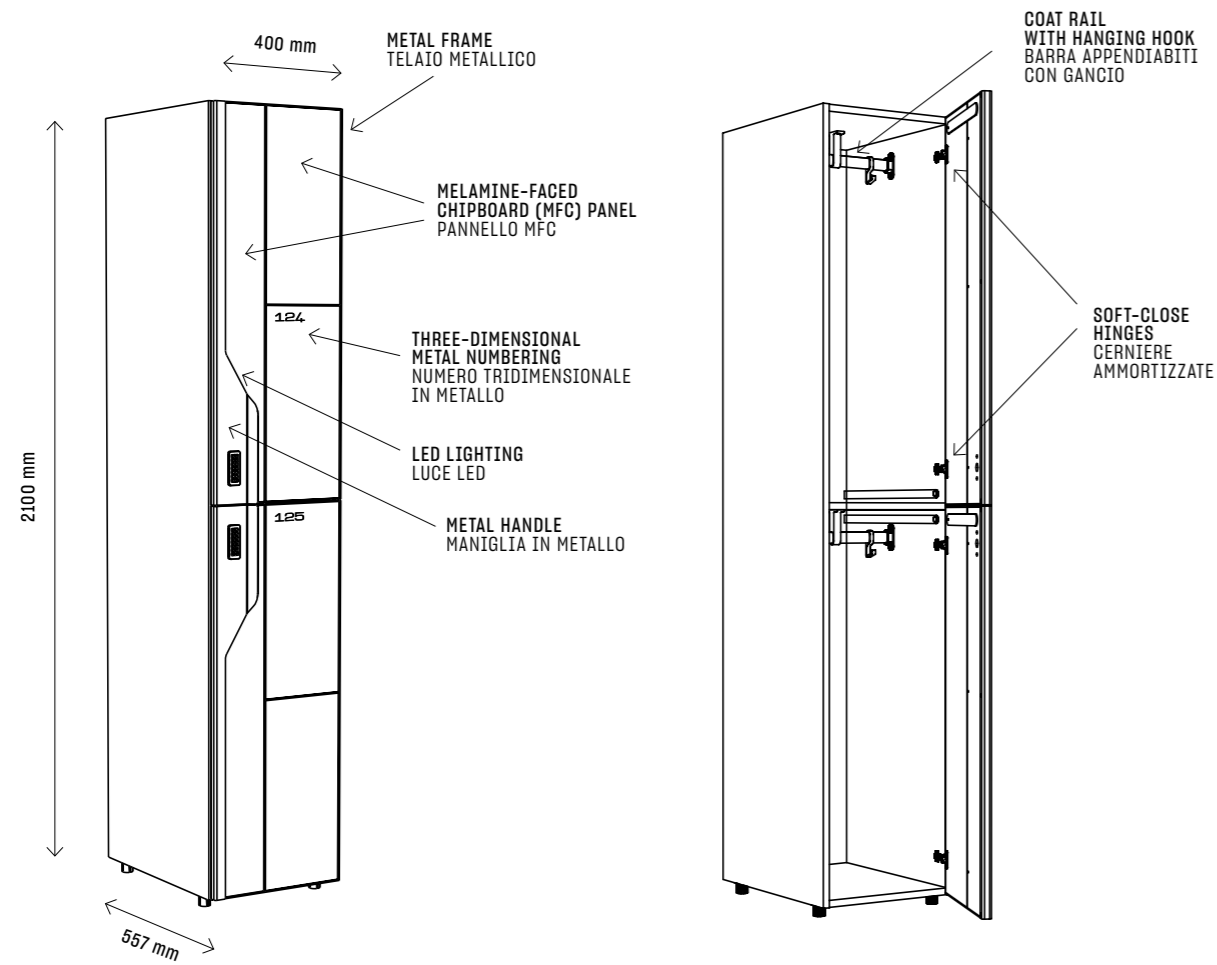

**TRATTO LOCKER**

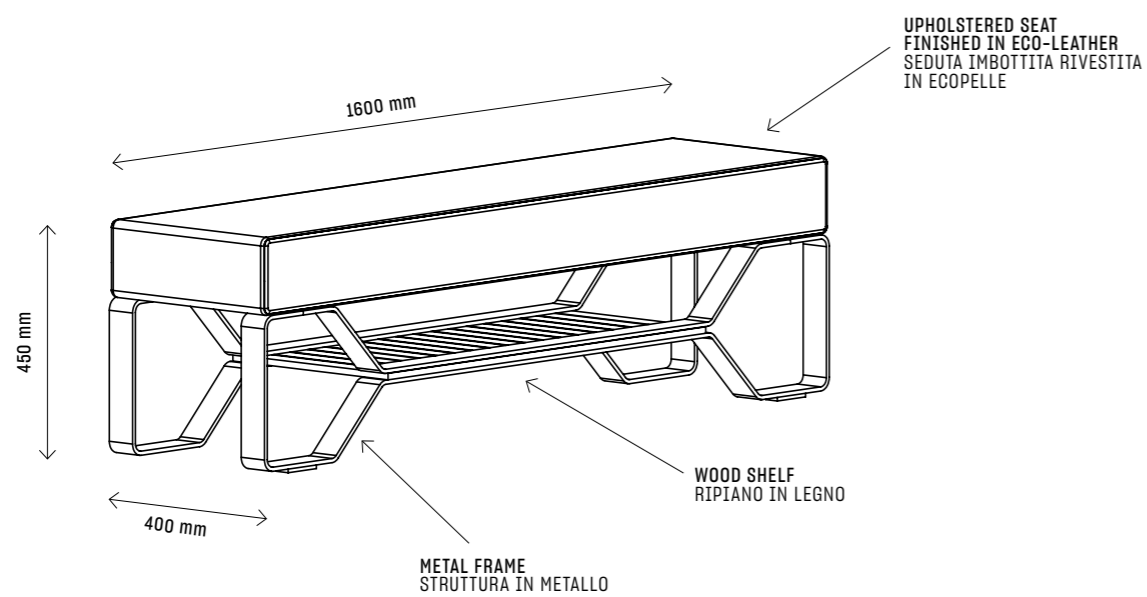

**TRATTO BENCH**

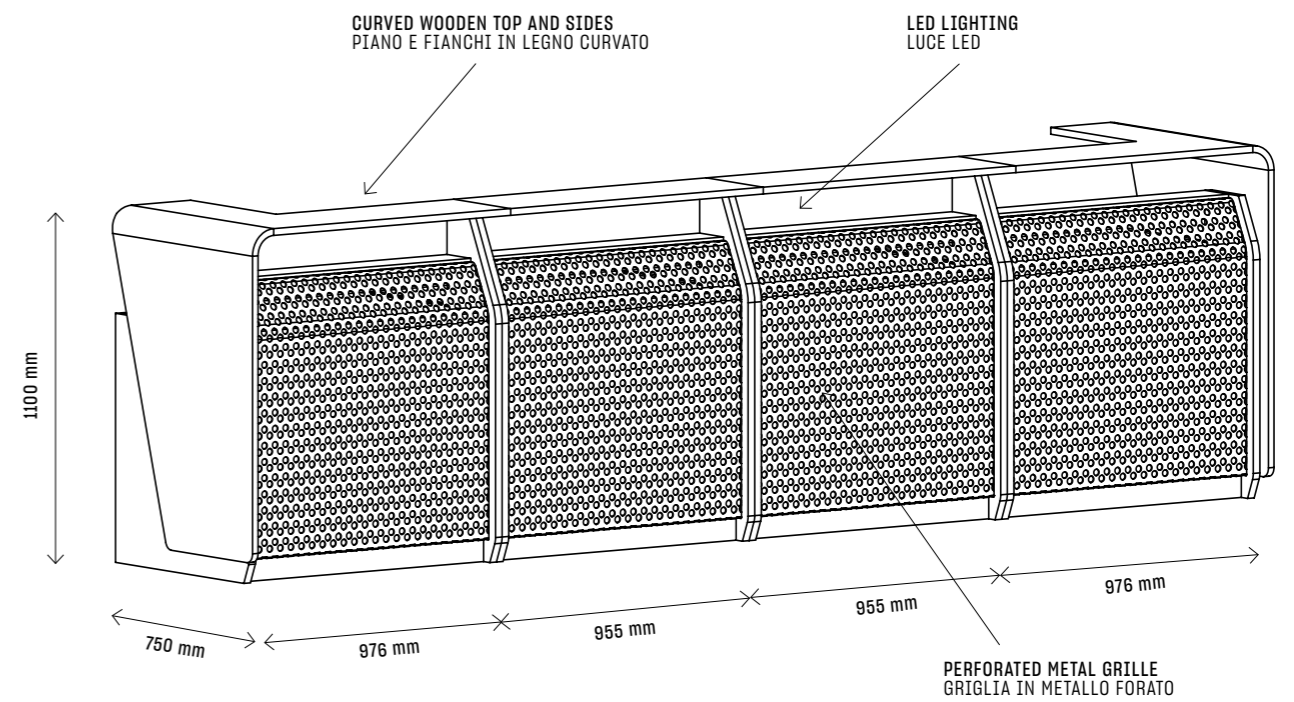

**TRATTO RECEPTION DESK**



[www.fitinteriors.com](http://www.fitinteriors.com)

Gruppo P&G srl  
Via Emilia, n.3916  
47020 Longiano (FC), Italy  
tel. (+39) 0547 58746  
[info@gruppoppeg.com](mailto:info@gruppoppeg.com)

GIUGIARO  
DESIGN

**fit interiors**  
DESIGN AROUND PEOPLE.